



## TECHNISCHE DATEN

### GEWICHT

Einsatzgewicht	52 kg
Nettogewicht	52 kg

### VERDICHTUNG

Frequenz	115Hz
Zentrifugalkraft	9 kN
Amplitude	0.8mm

### ZUGKRAFT

Max. Steigvermögen	20 %
Max. Arbeitsgeschwindigkeit	25 m/Min.

### MOTOR

Hersteller/Modell	Honda GXR120
Abgasemissionen entsprechend	EU Stage V
Typ	Luftgekühlt, Benzin
Anzahl Zylinder	1
Tankvolumen	2,60 l
Leistung	1.8 kw @ 3500 rpm

### ANTRIEBSSYSTEM

Antriebssystem	Mechanisch
----------------	------------

Finden Sie den Händler in Ihrer Nähe unter [www.dynapac.de](http://www.dynapac.de)

Wir behalten uns das Recht vor, Spezifikationen ohne vorherige Ankündigung zu ändern. Fotos und Abbildungen zeigen nicht immer Standardversionen von Maschinen. Die oben genannten Informationen sind nur eine allgemeine Beschreibung, alle Informationen sind Lieferung ohne Gewähr.



## Maße

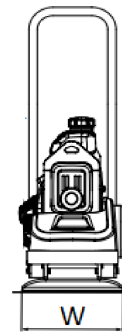
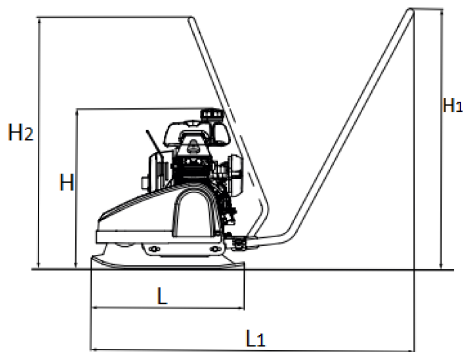

### ABMESSUNGEN

H. Höhe	520 mm
H1. Höhe	870 mm
H2. Höhe	840 mm
L. Länge	500 mm
L1. Länge	1110 mm
W. Grundbreite	300 mm

### STANDARD-AUSRÜSTUNG ZUBEHÖR

- Klappbarer Steuergriff mit Vibrationsisolierung
- Hochverschleißfeste Grundplatte
- Automatische Abschaltung bei niedrigem Ölstand
- Rundumschutz für Keilriemen
- Reversierstarter
- Tragegriffe
- Einpunktlift
- Pflastermatte
- Service-Kit

Finden Sie den Händler in Ihrer Nähe unter [www.dynapac.de](http://www.dynapac.de)

Wir behalten uns das Recht vor, Spezifikationen ohne vorherige Ankündigung zu ändern. Fotos und Abbildungen zeigen nicht immer Standardversionen von Maschinen. Die oben genannten Informationen sind nur eine allgemeine Beschreibung, alle Informationen sind Lieferung ohne Gewähr.